

Forme courte chorégraphique mêlant cirque et marionnette

Auteure et interprète Chiara Marchese

Dramaturgie musicale Julie Mondor

Pièce pour extérieur & salle

Durée 30 minutes

Création 2016

FICHE TECHNIQUE

Contact technique et artistique : Chiara Marchese + 33 (0)6 13 98 97 68 - chiaramarchese.circo@gmail.com

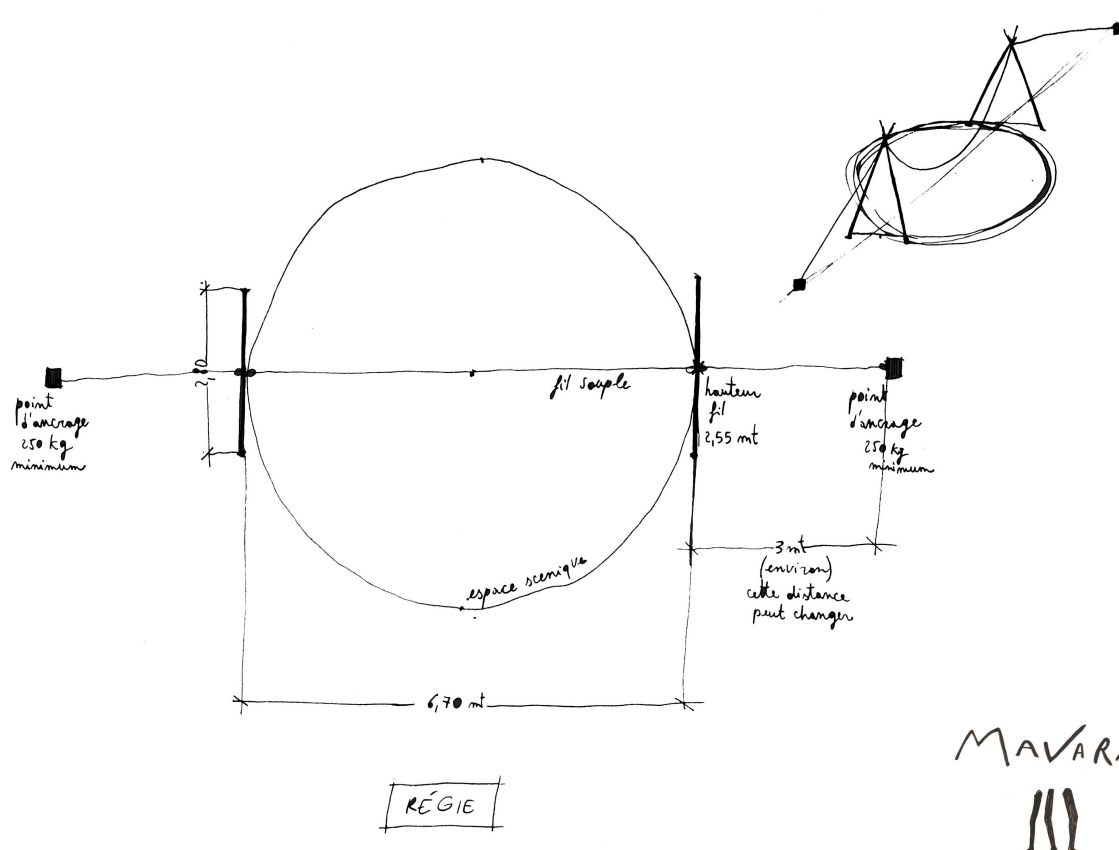

Espace, accès, électricité

- Surface plane - type de sol possible : pelouse rase, pavé lisse et plat, planché... **(impossible sur du goudron, gravier et autres cailloux)**
- dimensions : espace scénique circulaire de 7m de diamètre
- Sol solide (si c'est un planché, il doit être solide pour recevoir la structure du fil souple)
- Jauge en bi-frontal. La proximité avec le public est indispensable. La compagnie ne dispose pas de gradins. Ils seront bienvenus si le lieu d'accueil en dispose.
- Prévoir une arrivée électrique pour l'alimentation du système son (système à fournir par le lieu d'accueil)

Lieu calme et silencieux (attention au passage de voiture et autres nuisances sonores) : cour ou autre espace tranquille...

La compagnie est ouverte à recevoir toutes propositions d'adaptation in situ (site très spécifique, site naturel...)

Si possible et nécessaire, un repérage est envisageable.

Une représentation de *Mavara*, de nuit ou en intérieur est également envisageable (*adaptation et conception d'un plan de feu réalisé dans le cadre de FESTIVAL de Furies en février 2017*). Pour envisager cette configuration, nous contacter.

Dispositif

L'installation du fil souple nécessite les conditions suivantes :

Deux points d'ancrage, au sol de préférence (pince), hors scène
Les deux points d'ancrages sont placés à équidistance du centre du cercle de l'espace scénique.
Les points d'ancrages doivent supporter minimum 250KG de charge chacun.

Dimension : la distance entre les deux points doit être de 13m - *il est cependant possible de s'adapter à une distance comprise entre 10m minimum et 15m maximum si les accroches sont au sol*)

Si les accroches sont en hauteur (maximum 1,80m) - *poutres, arbres ou barres métalliques* – la distance entre les deux points peut être de 7,5m minimum.

Son

A fournir par l'organisateur :

1 système de diffusion stéréo avec 4 enceintes et une petite table de mixage. Le système de diffusion doit être cohérent, adapté à l'environnement et à la jauge.

Matériel à fournir par l'organisateur

- Matériel son comme détaillé ci-dessus
- Rubalise pour entourer le dispositif hors représentation et **guinde** pour marquer la distance public
- Si le sol d'accès à la structure est humide ou boueux, prévoir un **accès sec** pour les artistes afin qu'ils puissent accéder à la structure sans salir leurs chaussures.
- Une loge à proximité (moins de 70m), type Protente ou autre, si loge en dur non possible.

Planning prévisionnel + personnel à prévoir pour l'organisateur

- JJ matin : **Montage : 1 service de 4h / Prévoir 2 techniciens** (*dont un technicien son*)
- JJ à l'issue du montage : Réglages & filage 2 heure (autonome)
- Démontage et chargement à l'issue de la représentation : **2h / Prévoir 2 techniciens**

Le planning sera à confirmer ensemble par la suite.

Accueil

Merci de prévoir :

- une loge propre, et le cas échéant, chauffée, pour 2 personnes (**avec miroir**) à proximité (moins de 70m), type Protente ou autre si loge en dur non possible
- une douche et des **toilettes à proximité**, 2 serviettes
- **bouteilles d'eau**, encas sucrés (fruits de saison, gâteaux...), thé (*produits bio, ou locaux, en quantité mesurée, préférés à de grandes quantités bas de gamme*)

Contact technique et artistique : *Chiara Marchese + 33 (0)6 13 98 97 68 -
chiamarchese.circo@gmail.com*